



# Guide d'installation commerciale



## Table des matières

Points saillants sur les produits	2
Conditions climatiques, spécifications d'acclimatation et de joints de dilatation	3
Sous-planchers	4
Lames	6
Tuiles rectangulaires	8
Carreaux	10
Installation de bordures commerciales	11
Installation des marches (girons) One Step <sup>MD</sup> et des contremarches	13
Réparations	14
Nettoyage et entretien	16

### Système d'installation du revêtement de sol commercial de Wilsonart<sup>MD</sup> à la technologie Tap-N-Lock<sup>MC</sup>

#### Présentation des revêtements de sol Contract Flooring, Classic, Estate Plus et Red Label de Wilsonart<sup>MD</sup>.

Ce manuel comprend d'importants renseignements relativement à l'installation et à l'usage appropriés de ce produit de revêtement de sol stratifié au moyen du système d'installation à la technologie Tap-N-Lock<sup>MC</sup>. Veuillez lire ce manuel attentivement avant de commencer votre installation commerciale de revêtements de sol Wilsonart. Pour toute question, veuillez vous adresser à votre distributeur Wilsonart local.

## Points saillants sur les produits

#### Caractéristiques des revêtements de sol Contract Flooring de Wilsonart<sup>MD</sup> :

- Lames (format large) de 196 mm de large x 1180 mm de long x 8,4 mm d'épaisseur (7,70 po x 46,45 po x 0,330 po).
- 8 lames par caisse couvrant une surface approximative de 1,86 m<sup>2</sup> (20 pi<sup>2</sup>).
- Lames (format étroit) de 126 mm de large x 1180 mm de long x 8,4 mm d'épaisseur (4,97 po x 46,45 po x 0,330 po).
- 8 lames par caisse couvrant une surface approximative de 119 m<sup>2</sup> (12,8 pi<sup>2</sup>).
- Carreaux de 392 mm carrés x 8,4 mm d'épaisseur (15,45 po carrés x 0,330 po).
- 9 carreaux par caisse couvrant une surface approximative de 1,39 m<sup>2</sup> (15 pi<sup>2</sup>).

#### Caractéristiques des revêtements de sol Professional Studio de Wilsonart<sup>MD</sup> :

- Lames (format large) de 196 mm de large x 1180 mm de long x 8,4 mm d'épaisseur (7,70 po x 46,45 po x 0,330 po).
- 8 lames par caisse couvrant une surface d'environ 1,86 m<sup>2</sup> (20 pi<sup>2</sup>).
- Lames (format étroit) de 126 mm de large x 1180 mm de long x 8,4 mm d'épaisseur (4,97 po x 46,45 po x 0,330 po).
- 8 lames par caisse couvrant une surface d'environ 1,19 m<sup>2</sup> (12,8 pi<sup>2</sup>).

#### Caractéristiques du revêtement de sol Classic de Wilsonart<sup>MD</sup> :

- Lames (format large) de 196 mm de large x 1180 mm de long x 7,4 mm d'épaisseur (7,70 po x 46,45 po x 0,290 po).
- 8 lames par caisse couvrant une surface d'environ 1,86 m<sup>2</sup> (20 pi<sup>2</sup>).
- Lames (format étroit) de 126 mm de large x 1180 mm de long x 7,4 mm d'épaisseur (4,97 po x 46,45 po x 0,290 po).
- 8 lames par caisse couvrant une surface d'environ 1,19 m<sup>2</sup> (12,80 pi<sup>2</sup>).
- Lames (format étroit) de 91,5 mm de large x 1180 mm de long x 7,4 mm d'épaisseur (3,60 po x 46,45 po x 0,290 po).
- 16 lames par caisse couvrant une surface d'environ 1,73 m<sup>2</sup> (18,6 pi<sup>2</sup>).
- Carreaux de 392 mm carrés x 7,4 mm d'épaisseur (15,45 po carrés x 0,290 po).
- 9 carreaux par caisse couvrant une surface d'environ 1,4 m<sup>2</sup> (15 pi<sup>2</sup>).
- Tuiles rectangulaires de 196 mm de large x 464 mm de long x 7,4 mm d'épaisseur (7,70 po x 18,28 po x 0,290 po).
- 8 tuiles par caisse couvrant une surface d'environ 2,38 m<sup>2</sup> (7,80 pi<sup>2</sup>).

#### Caractéristiques du revêtement de sol Estate Plus de Wilsonart<sup>MD</sup> :

- Lames (format large) de 196 mm de large x 1180 mm de long x 8,4 mm d'épaisseur (7,70 po x 46,45 po x 0,330 po).
- 8 lames par caisse couvrant une surface d'environ 1,86 m<sup>2</sup> (20 pi<sup>2</sup>).

#### Caractéristiques des revêtements de sol Red Label de Wilsonart<sup>MD</sup> :

- Lames (format large) de 196 mm de large x 1180 mm de long x 8,4 mm d'épaisseur (7,70 po x 46,45 po x 0,330 po).
- 8 lames par caisse couvrant une surface d'environ 1,86 m<sup>2</sup> (20 pi<sup>2</sup>).
- Lames (format étroit) de 126 mm de large x 1180 mm de long x 8,4 mm d'épaisseur (4,97 po x 46,45 po x 0,330 po).
- 8 lames par caisse couvrant une surface d'environ 1,19 m<sup>2</sup> (12,80 pi<sup>2</sup>).
- Lames (format étroit) de 91,5 mm de large x 1180 mm de long x 8,4 mm d'épaisseur (3,60 po x 46,45 po x 0,330 po).
- 16 lames par caisse couvrant une surface d'environ 1,73 m<sup>2</sup> (18,60 pi<sup>2</sup>).
- Carreaux de 392 mm x 392 mm x 8,4 mm d'épaisseur (15,45 po carrés x 0,330 po).
- 9 carreaux par caisse couvrant une surface d'environ 1,39 m<sup>2</sup> (15 pi<sup>2</sup>).

### Important !

- Les revêtements de sol Wilsonart s'installent de droite à gauche.
- Les revêtements de sol Wilsonart ne doivent pas être posés dans des zones humides telles que salles de bain, saunas, douches ou pièces à siphon de sol.
- Les revêtements de sol Wilsonart sont installés comme des planchers flottants et ne sont donc ni cloués ni collés au sous-plancher. Ne jamais clouer un revêtement de sol Wilsonart au sous-plancher.
- Un espace de dilatation minimum de 6,35 mm (1/4 po) doit être laissé autour du périmètre du sol, le long des murs et autour des tuyaux, aux passages de porte, colonnes, conduits et autres objets verticaux fixes pour permettre au plancher flottant de se déplacer librement lors des variations climatiques (consulter la section Spécifications des joints de dilatation).
- Des joints de dilatation en T sont nécessaires dans les entrées de porte.
- Pour toutes les installations commerciales, Wilsonart exige l'application d'un cordon continu d'adhésif BlueFusionMC de 2,4 mm (3/32 po) dans les profils rainurés.
- Enduire ou badigeonner tous les bords exposés d'adhésif BlueFusion de Wilsonart.
- Chaque bouteille de 240 ml (8 oz) d'adhésif BlueFusion de Wilsonart couvrira une surface d'environ 23,2 m<sup>2</sup> (250 pi<sup>2</sup>) de lames de 7,70 po ou de carreaux de 15,5 po et environ 150 pi<sup>2</sup> de lames de 3,5 po ou de 5 po et de tuiles rectangulaires de 7,70 po.
- Pour obtenir un effet aléatoire optimal, vous devez procéder à l'installation du revêtement de sol en utilisant le matériel provenant de différentes caisses.
- Des moulures de dilatation en T sont requises tous les 152,4 cm (60 po) pour les applications dans les passages et les couloirs.
- Pour les applications dans les passages et couloirs, de l'adhésif BlueFusion Wilsonart est requis dans les rainures et pour sceller les joints de surface.
- Il est recommandé de porter des gants en caoutchouc jetables pendant le collage avec l'adhésif BlueFusion, Liquid NailsMD, LN-602, LN-950 ou Wilsonart Silicone Sealant pour éviter le contact avec la peau. Suivre les consignes de sécurité de la fiche signalétique de matériau (MSDS).
- Remarque : Si le revêtement de sol est coupé à l'intérieur, équiper la scie d'un système de ramassage de poussière. Installer des barrières en plastique dans les ouvertures de pièce de manière à confiner la poussière dans la zone de travail. Éviter de respirer la poussière produite en sciant des produits de bois. Porter un masque antipoussières approprié.
- NE PAS passer d'une grande surface à une plus petite sans prévoir l'emploi de joints de dilatation en T.
- Les bas des chambranles de porte en bois doivent être taillés pour permettre une dilatation adéquate de 6,35 mm (1/4 po).
- NE PAS INSTALLER DE REVÊTEMENTS DE SOL WILSONART PAR-DESSUS UNE MOQUETTE EXISTANTE.
- Lors du sciage d'un revêtement de sol Wilsonart, s'assurer que la rotation de la lame de scie coupe à travers la face décorative.
- Les joints d'extrémité des lames doivent être décalés d'au moins 254 mm (10 po). On peut obtenir une apparence différente à l'aide d'un motif en quinconce plus aléatoire mais qui respecte le décalage minimal nécessaire de 254 mm (10 pouces).

- Les tuiles rectangulaires doivent être décalées d'au moins 152,4 mm (6 po).
- Ne pas installer d'armoires par-dessus les revêtements de sol Wilsonart.
- Les motifs en mosaïque des lames de revêtement de sol Wilsonart présentent des motifs à fils de bois au hasard qui peuvent ne pas toujours s'aligner de lame à lame avec les joints d'extrémité.
- Ne pas installer les revêtements de sol Wilsonart par-dessus des nappes déroulantes de chauffage à rayonnement.
- Pour toutes les applications dans des établissements de soin de santé, l'adhésif BlueFusion Wilsonart est requis dans les rainures et pour sceller les joints de surface. Veuillez vous référer au diagramme 2 de la page 8 de ce manuel d'installation.

**NE PAS OBSERVER LES DIRECTIVES DE CE MANUEL D'INSTALLATION ANNULERA LA GARANTIE DU PRODUIT.**

## CONSIGNES DE SÉCURITÉ IMPORTANTES

- S'assurer qu'il y a suffisamment de ventilation lors du sciage de tout type de revêtement de sol Wilsonart. Si le produit est coupé à l'intérieur, équiper la scie d'un système de ramassage de poussière et installer des barrières en plastique dans les ouvertures de pièce de manière à confiner la poussière dans la zone de travail. Éviter de respirer la poussière produite en sciant des produits de bois.
- Suivre les consignes de sécurité de la fiche signalétique de matériau (MSDS).

## Conditions climatiques

Du fait des propriétés hygroscopiques du revêtement de sol laminé (plus de 75% de fibres de bois), l'ambiance doit présenter les conditions suivantes avant, durant et après l'installation :

- La surface du sol doit être à une température minimum de 16 °C (60 °F) ;
- Température de l'air 21 - 24 °C (70 - 75 °F) ; et
- Humidité relative (HR) de 35 % à 70 %.

La température peut varier, mais les conditions ci-dessus sont idéales. Les revêtements de sol Wilsonart fournissent de meilleurs résultats lorsque les conditions climatiques ci-dessus sont maintenues. Si le revêtement de sol est soumis à des variations climatiques extrêmes, par exemple une humidité relative (HR) inférieure à 25% ou supérieure à 60%, le produit subira différents niveaux de dilatation et contraction. L'humidité relative peut être contrôlée, le cas échéant, en utilisant divers appareils de conditionnement de l'air, par exemple un humidificateur.

## Acclimatation

Dans des conditions climatiques normales de 21 à 24 °C (70 à 75 °F) et une humidité relative de 35 à 65 %, ce produit n'a pas besoin d'être acclimaté. Par contre, si l'humidité est normalement inférieure à 35 % ou supérieure à 65 %, ou s'il y a une différence de température de plus de 8 °C (15 °F) entre le site de livraison et le site d'installation, le revêtement de sol Wilsonart doit être acclimaté. Pour acclimater ce produit, bien répartir les caisses fermées dans la pièce où le revêtement de sol sera installé, au moins 48 heures avant la pose. Dans les lieux très secs (HR inférieure à 20 %) ou très humides (HR supérieure à 70 %) et/ou dans le cas des installations personnalisées, le revêtement de sol Wilsonart doit être acclimaté pendant 72 à 96 heures. Outre l'acclimatation, dans les lieux où l'humidité est normalement inférieure à 30 %, il peut être nécessaire de réduire l'espace de dilatation de 2 mm (1/16 po) et si l'humidité relative est régulièrement supérieure à 70 %, un espace de dilatation supplémentaire de 2 mm peut être requis.

## Spécifications des joints de dilatation

Les joints de dilatation en T sont nécessaires dans toutes les entrées de porte. La disposition de la pièce déterminera où les joints de dilatation en T sont nécessaires. NE PAS DEPASSER 8 m (26 pi) lors de l'installation dans le sens de la largeur, ou 12 m (40 pi) lors de l'installation dans le sens longitudinal, sans considérer l'usage des joints de dilatation en T. NE PAS FAIRE de transition des grandes surfaces aux petites (couloirs par exemple) sans prévoir l'emploi des joints de dilatation en T. En cas de doute sur l'endroit où placer les joints de dilatation en T, appeler le Service technique Wilsonart au 1 800 435-9109. Les bas des chambranles de porte en bois doivent être taillés pour permettre une dilatation adéquate de 6,35 mm (1/4 po). Les chambranles de porte en métal nécessitent des bandes de dilatation en T sur les portes intérieures. Les bas des chambranles de porte en métal ne doivent pas être coupés. Compter entre 5 et 6,35 mm (3/16 et 1/4 po) autour du chambranle de la porte pour la dilatation et combler de mastic 100 % à la silicone Wilsonart.

**L'information suivante est basée sur les installations dans une seule pièce.** Les tableaux suivants basés sur la surface et sur la longueur se rapportent uniquement aux installations dans une seule pièce. Ne pas dépasser ces dimensions sans l'approbation préalable de Wilsonart Flooring. N'oubliez pas les joints de dilatation en T nécessaires dans les entrées de porte.

*Veuillez noter : Le tableau de surfaces correspond à une pièce carrée (longueur = largeur). Pour les surfaces longues et étroites, il faut prendre la dimension la plus longue et se reporter au tableau basé sur la longueur pour déterminer les écartements de dilatation.*

## TABLEAU BASÉ SUR LA SURFACE

Mètres/pieds carrés	Écartement de dilatation conseillé
9 – 93 m <sup>2</sup> (100-1000 pi.)	6,35 mm (1/4 po)
102 – 167 m <sup>2</sup> (1100-1800 pi.)	10 mm (3/8 po)
177 – 242 m <sup>2</sup> (1900-2600 pi.)	13 mm (1/2 po)
251 – 279 m <sup>2</sup> (2700-3000 pi.)	16 mm (5/8 po)

## TABLEAU BASÉ SUR LA LONGUEUR

Longueur de la pièce	Écartement de dilatation conseillé
3 – 9 m (10-30 pi.)	6,35 mm (1/4 po)
10,6 – 12 m (35-40 pi.)	10 mm (3/8 po)
13,7 – 15,2 m (45-50 pi.)	13 mm (1/2 po)
16,8 – 19,8 m (55-65 pi.)	19 mm (3/4 po)
21,3 – 24,3 m (70-80 pi.)	22 mm (7/8 po)

Lorsque vous utilisez l'information, vous DEVEZ tenir compte des durées d'acclimatation adéquates. Plus le produit sera acclimaté, le meilleur ce sera pour les installations grandes surfaces. La dilatation du périmètre est aussi très importante. La SURFACE dépend de la disposition de la pièce. NE PAS FAIRE de transition des grandes salles aux petites sans utiliser de joints de dilatation en T. En cas de doute, communiquer avec le chef du Service technique de Wilsonart.

Dans les lieux où l'humidité est normalement supérieure à 70 %, un espace de dilatation supplémentaire de 2 mm (1/16 po) peut être nécessaire. Dans les lieux où l'humidité est normalement inférieure à 30 %, il peut être nécessaire de réduire l'espace de dilatation de 2 mm. En cas de doute, communiquer avec le chef du Service Technique régional de Wilsonart.



### Préparation du sous-sol

Le revêtement de sol Wilsonart est un système de plancher flottant qui peut être installé par-dessus la plupart des planchers existants (p. ex. rouleau de vinyle, carreaux de vinyle, carrelage céramique, béton, ciment). Toujours utiliser le matelassage commercial de Wilsonart comme sous-couche.

**Les sous-planchers en bois** doivent être structurellement sains, propres, secs et de niveau avec une tolérance de 5 mm (3/16 po) sur une longueur de 3 m (10 pi) et doivent être correctement ventilés du dessous. Les planchers en bois installés par-dessus une sous-couche en béton ou en ciment DOIVENT être retirés avant l'installation des revêtements de sol Wilsonart. Les surfaces irrégulières doivent être ponçées et comblées d'un produit à base de ciment de portland pour permettre l'obtention d'une surface plane. Le composé de nivelage doit sécher complètement selon les instructions du fabricant. Réparer les grincements ou les lames mal fixées avant l'installation. Le matelassage commercial Wilsonart est le seul support de sous-couche approuvé pour les applications commerciales.

**Les sous-planchers en béton** doivent être structurellement sains, secs, propres et de niveau avec une tolérance de 5 mm (3/16 po) sur une longueur de 3 m (10 pi). Les surfaces en béton doivent être polymérisées correctement et doivent sécher au moins 60 jours après le procédé de polymérisation. Ne jamais installer de revêtement de sol Wilsonart par-dessus des surfaces à base de béton ou de ciment (p. ex. carrelage céramique, terrazzo, etc.) sans pare-vapeur. S'assurer de poser le matériau pare-vapeur attaché au matelassage commercial Wilsonart directement par-dessus le sous-plancher en béton/ciment. *Remarque : Les sous-planchers et les planchers en bois posés par-dessus le béton doivent être retirés. Toute surface ou sous-plancher à base de béton ou ciment (carrelage céramique et terrazzo inclus) doit faire l'objet de tests d'émission de vapeur d'humidité.*

LA TOLÉRANCE MAXIMALE D'ÉMISSION D'HUMIDITÉ POUR INSTALLER LES REVÊTEMENTS DE SOL WILSONART EST DE 5 LIVRES POUR 1000 PI<sup>2</sup> (2,27 kg/92,9 m<sup>2</sup>) PENDANT 24 HEURES. LES DIRECTIVES D'ESSAI DOIVENT ÊTRE CONFORMES À LA NORME D'ESSAI ASTM F 1869. CETTE MÉTHODE SE RAPPORTE À L'ÉQUIPEMENT, AU CONDITIONNEMENT ET AUX PROCÉDURES DE MESURE.

**Le carrelage céramique ou terrazzo** doit faire l'objet de tests d'émission de vapeur d'humidité, comme signalé plus haut. Les sols en carrelage céramique ou en terrazzo en bonne condition et de niveau avec une tolérance de 5 mm (3/16 po) sur une longueur de 3 m (10 pi) n'ont pas besoin d'être retirés avant l'installation. Les rainures plus profondes de 3,2 mm (1/8 po) et plus larges de 13 mm (1/2 po) doivent être remplies d'un composé de nivelage approprié. Le composé de nivelage de sol doit sécher complètement et doit être utilisé selon les instructions du fabricant. Si le carrelage est collé sur le sous-plancher en béton, un pare-vapeur doit être installé directement par-dessus le sous-plancher en carrelage. Le matelassage commercial Wilsonart est le seul support de sous-couche approuvé pour les applications commerciales.

**Les sous-planchers en vinyle et linoléum** doivent être totalement adhésés et structurellement sains, propres, secs et de niveau avec une tolérance de 5 mm (3/16 po) sur une longueur de 3 m (10 pi). Le revêtement de sol en vinyle collé au périmètre ou mal fixé doit être retiré. Les revêtements de sol en vinyle posés par-dessus le béton ne doivent pas être considérés comme pare-vapeur. Le matelassage commercial Wilsonart est le seul support de sous-couche approuvé pour les applications commerciales.

**Moquette :** Ne jamais installer des revêtements de sol Wilsonart par dessus une moquette existante. La moquette doit être retirée complètement avant de commencer l'installation du revêtement de sol stratifié. Suivre les directives spécifiques au sous-plancher concerné.

*Remarque : (1) Les sous-planchers détaillés ci-dessus sont les seuls sous-planchers sur lesquels ce produit peut être posé. (2) Si vous avez des questions concernant l'applicabilité ou la préparation d'un sous-plancher donné, veuillez consulter un distributeur de revêtement de sol Wilsonart avant de procéder. (3) Avant l'installation du revêtement de sol Wilsonart, le composé de nivelage doit avoir séché selon les recommandations du fabricant.*

### Directives d'installation générales

**Dégagement des cadres de porte.** Lors du dégagement des cadres de porte, utiliser un morceau de plancher et une pièce de matelassage commercial Wilsonart comme gabarit d'épaisseur pour la découpe. Les cadres de porte peuvent être dégagés avec une scie à main ou une scie électrique jumelée (A). Lors de la pose du revêtement de sol au niveau de l'encadrement de porte, prévoir un écartement de dilatation de 6,35 mm (1/4 po). Pour les cadres de porte métalliques et les cadres de porte coupe-feu, les panneaux de plancher doivent être coupés pour s'ajuster autour des encadrements. Laisser un espace de dilatation de 5 à 6,35 mm (3/16 à 1/4 po) et le remplir de mastic de périmètre Wilsonart, coordonné en couleur. Il faut laisser les transitions des portes intérieures dans le cas des cadres de porte métallique. Ne jamais dégager les cadres de porte métalliques.

**Découpe pour les canalisations.** Mesurer pour déterminer l'emplacement des trous de canalisation. Percer un trou dans le plancher de 13 mm (1/2 po) de plus que le diamètre de canalisation pour permettre les mouvements. Pour les carreaux et les canalisations sur le côté court des lames, scier droit jusqu'au centre du trou (B). Pour les canalisations sur le côté long d'une lame ou très près du bord du carreau, couper vers le trou à un angle de 45° (C). Détourner une rainure avec une fraise et utiliser des languettes détachées peut faciliter l'alignement. Appliquer une bonne couche de colle à la pièce de revêtement de sol découpé et la presser en place avec le pied-de-biche. S'assurer d'expulser 100 % de l'excédent d'adhésif (B & C). *Remarque : S'assurer de sceller les bords exposés du revêtement de sol autour de la canalisation avec l'adhésif BlueFusion Wilsonart et le produit d'étanchéité à la silicone Wilsonart*





## Outils nécessaires

Outre les matériaux de revêtement de sol et les accessoires Wilsonart à la technologie Tap-N-Lock appropriés, les outils suivants aideront à assurer une installation réussie :

- Scie combinée de 25 à 30 cm (10 à 12 po)
- Scie circulaire de table
- Scie sauteuse
- Scie électrique jumelée
- Pied-de-biche\*
- Marqueur/Crayon-feutre
- Équerre vitesse ou combinée
- Couteau à mastic en plastique
- Masque anti-poussières
- Gants en caoutchouc jetables
- Ruban-cache
- Marteau
- Bloc de frappe\*
- Couteau universel
- Crayon
- Lunettes de sécurité
- Mètre ruban
- Genouillères
- Fraise (avec mèches à rainurer\*)
- Ventouses\*
- Pinces étaux
- Ciseau à bois
- Brosse en vulpin
- Réglets 3 m (10 pi)

\* Disponible chez votre concessionnaire Wilsonart.

## Pose du support de sous-couche Wilsonart

Le matelassage commercial Wilsonart doit être utilisé pour toutes les installations commerciales (voir Préparation du sous-sol pour obtenir les détails). En commençant dans le coin de la pièce où la première rangée de revêtement de sol sera posée, dérouler la première rangée de matériau de sous-couche et le maintenir en butée contre le mur. Le matériau de sous-couche doit être déroulé une rangée à la fois, pendant toute l'installation. Les bords doivent être bien alignés mais ne pas se chevaucher. En plus d'utiliser les bordures et les bandes adhésives du matelassage commercial de Wilsonart, vous devez sceller les joints entre chaque rangée de sous-couche avec du polyéthylène de 5 cm (2 po) ou un ruban métallisé, si l'installation se fait sur du béton.

**Murs irréguliers :** De préférence, l'installation commence dans un coin et se fait de droite à gauche. Avant de poser le revêtement de sol, vérifier que les murs soient droits. Si les murs sont irréguliers (ou s'il n'y a pas de mur), un réglett peut être cloué sur les planchers en bois ou un ruban adhésif double face peut être utilisé pour les sols en béton (A). Les ajustages pour les murs irréguliers peuvent aussi être effectués lors de l'installation avec des pièces d'écartement posées entre le mur et le revêtement de sol (B).

**Procédures de collage :** Le revêtement de sol requiert l'application d'un cordon continu d'adhésif BlueFusion Wilsonart dans les côtés rainurés longs et courts du profil Tap-N-Lock (voir diagramme 1). Ne pas remplir complètement la rainure d'adhésif. Appliquer plutôt un cordon continu d'adhésif d'une épaisseur de 2,4 mm (3/32 po) dans la partie inférieure des profils rainurés longs et courts. Lorsque l'adhésif est correctement appliqué, aucun nettoyage n'est requis. L'adhésif BlueFusion Wilsonart est également nécessaire pour sceller les bords de matériau qui ont été coupés. Enduire/badgeonner les bords de tout matériau coupé avec de l'adhésif BlueFusion.

**Directives d'installation dans les établissements de soin de santé :** En plus du processus de collage décrit plus haut, toutes les applications dans les établissements de soin de santé exigent les procédures de collage additionnelles suivantes.

Toutes les applications dans les établissements de soin de santé (ainsi que dans les lieux où il peut y avoir de l'humidité topique tels que les restaurants, boîtes de nuit, etc.) exigent une bande supplémentaire d'adhésif BlueFusion de Wilsonart sur la partie supérieure de la languette. L'adhésif BlueFusion doit être appliqué sur le dessus du profil rainuré prolongé sur les deux profils rainurés longs et courts (voir diagramme 2). Appliquer assez de colle pour sceller complètement les bords et empêcher la pénétration de l'humidité sur tous les côtés. Après l'assemblage des panneaux par bloc de frappe, l'excès d'adhésif expulsé devrait apparaître sur toute la longueur des joints aussitôt que les lames/carreaux seront unis. Ce processus répondra à la norme AHA Code 7.28.B5 pour les applications de soin de santé, tout en offrant une protection améliorée contre l'humidité le long du joint pour les zones où l'humidité topique peut s'introduire.

Veuillez noter que ce processus nécessitera le nettoyage de la colle excédentaire du sol. Essuyer tout excès de colle avec une spatule en plastique et un chiffon humide. Humecter ensuite un chiffon doux et propre dans un mélange de quatre litres d'eau et 30 ml (1 oz) de produit de nettoyage concentré pour les revêtements de sol Wilsonart et essuyer le film de colle restant de la surface. Utiliser un chiffon sec pour retirer tout résidu laissé par le chiffon humide. N'oubliez pas que l'adhésif BlueFusion Wilsonart doit être retiré complètement du sol dans l'heure suivant l'application. L'humidité topique doit être enlevée du revêtement de sol Wilsonart selon les recommandations de notre guide de soin et d'entretien.

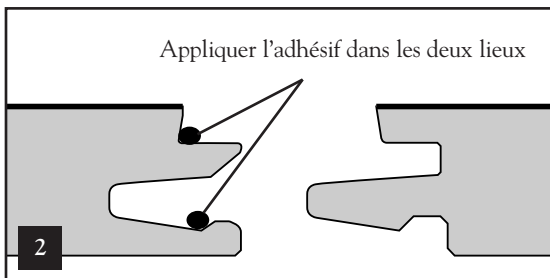
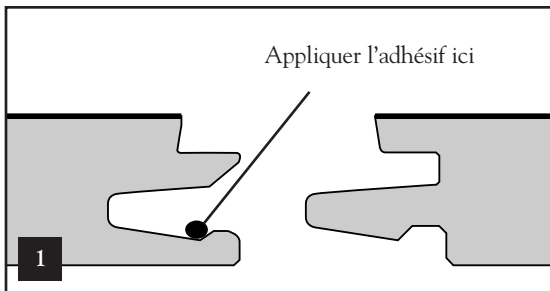

## Processus d'installation – Lames

### Déterminer la disposition du revêtement de sol dans la pièce

- Les revêtements de sol Wilsonart doivent être installés de droite à gauche. (A).

Les lames doivent être installées parallèlement à la lumière venant des fenêtres (les joints longs doivent faire face à la source de lumière d'une fenêtre) ou parallèlement à la longueur de la pièce (B1 et B2). Après avoir déterminé la meilleure orientation du revêtement de sol et choisi le mur de départ de la pose, mesurer la largeur de la pièce (en millimètres ou en pouces). Diviser par 196 mm (7,70 po), 126 mm (4,97 po) ou 91,5 mm (3,60 po) selon la largeur de la lame pour déterminer le nombre de rangée de lames et la largeur de la dernière lame. Si la dernière rangée mesure moins de 51 mm (2 po) de largeur, il faudra l'ajuster en coupant la première rangée de lames dans le sens de la longueur.

*Remarque : La plupart des dispositions de lames exigent un excédent de matériau d'au moins 5 % de la surface totale à installer. Cela peut varier selon la disposition.*

### Poser la première rangée de revêtement de sol

*Remarque : Si le revêtement de sol est coupé à l'intérieur, équiper la scie d'un système de ramassage de la poussière. Installer des barrières en plastique dans les ouvertures de pièce de manière à confiner la poussière dans la zone de travail. Éviter de respirer la poussière produite lors du sciage des produits de bois. Porter un masque antipoussière approprié.*

Vérifier que les lames ne comportent pas de dommages apparents avant et pendant l'installation. Les lames visiblement endommagées NE DOIVENT PAS être installées. Pour obtenir un effet aléatoire optimal, vous devez effectuer l'installation du revêtement en utilisant du matériel provenant de différentes caisses.

(a) Avant d'installer la première rangée de lames, les profils rainurés saillants faisant face au mur doivent être soigneusement retirés (C). Les revêtements de sol Wilsonart s'installent de droite à gauche (A). Utiliser des entretoises de 6,35 mm (1/4 po) entre la lame et les murs pour assurer un espace de dilatation adéquat. Commencer la première rangée avec une lame longue avec les profils rainurés retirés faisant face au coin. Ne pas oublier d'enduire ou badigeonner les bords exposés de tout matériau coupé avec l'adhésif BlueFusion Wilsonart. Placer des entretoises entre le mur et les côtés courts de la lame pour maintenir l'écartement nécessaire.

(b) Une fois la première lame de la première rangée posée, il faut appliquer un cordon continu d'adhésif BlueFusion Wilsonart d'une épaisseur de 2,4 mm (3/32 po) dans la rainure courte de la prochaine lame à poser (D). Installer cette lame dans la première rangée en la posant à plat sur le sol. La lame doit être positionnée avec un côté languette court orienté vers la gauche et le profil rainuré retiré long orienté vers le mur (toujours en plaçant une entretoise entre le bord de la lame et le mur). De plus, le bord rainuré court doit se trouver près du bord court de la languette de la première lame. En maintenant la deuxième lame à plat sur le sol, utiliser un marteau et un bloc de frappe Wilsonart pour taper DOUCEMENT sur le bord court de la deuxième lame pour l'engager à fond jusqu'à resserrement complet de l'écartement.

(c) Répéter l'étape (b) jusqu'à ce que toutes les lames de la première rangée aient été posées. N'oubliez pas d'appliquer un cordon continu d'adhésif Bluefusion Wilsonart d'une épaisseur de 2,4 mm (3/32 po) dans la rainure courte pour chaque lame de la rangée. La dernière lame de la première rangée doit être coupée à la bonne longueur. Installer la dernière lame en la posant à plat sur le sol et en tirant de son bord court pour l'engager à fond, jusqu'à resserrer complètement l'écartement (E).

### Poser les rangées restantes

Les joints d'extrémité de lame doivent être décalés d'un minimum de 254 mm (10 po). Préparer les lames qui seront utilisées pour commencer les deuxième, troisième et quatrième rangées de revêtement de sol : découper une lame à une longueur de 914 mm (3 pi) en coupant l'extrémité rainurée ; couper une lame à une longueur de 610 mm (2 pi) en coupant l'extrémité rainurée et couper une lame à une longueur de 304,8 mm (1 pi), en coupant l'extrémité rainurée. Ne pas oublier d'enduire ou badigeonner tous les bords exposés coupés avec l'adhésif BlueFusion Wilsonart.

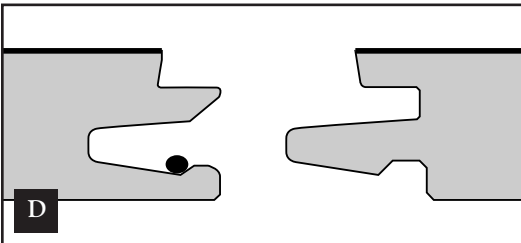
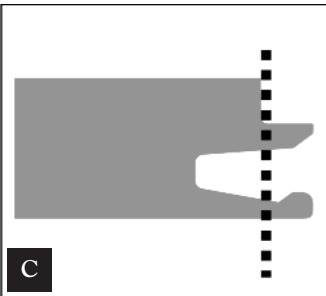
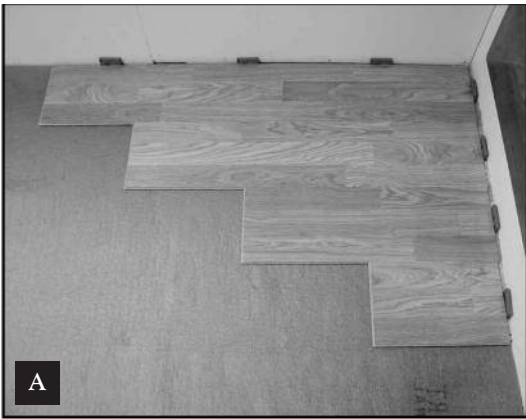

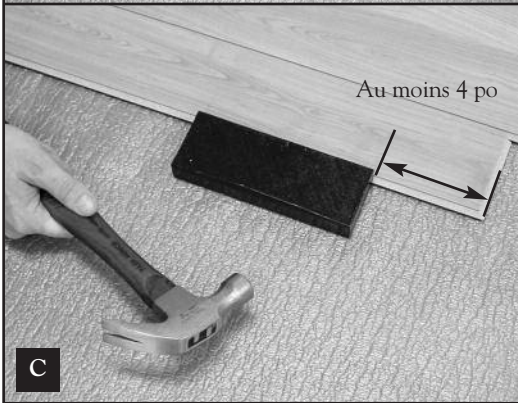
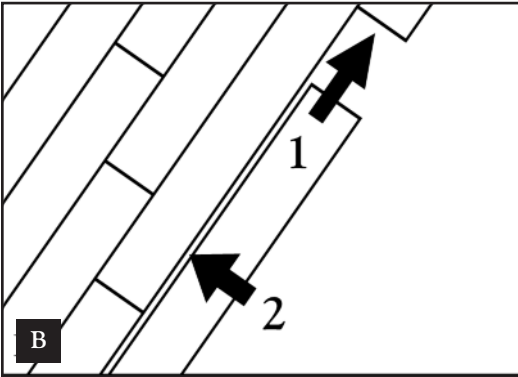

(a) Appliquer un cordon continu d'adhésif BlueFusion Wilsonart d'une épaisseur de 2,4 mm (3/32 po) dans la rainure longue et ensuite placer la première lame (91 cm / 3 pi de long) dans la deuxième rangée à plat sur le sol le plus près possible de la première rangée (A). Utiliser le bloc de frappe Wilsonart et un marteau pour taper DOUCEMENT sur le bord long de la première lame de la deuxième rangée pour l'engager à fond avec les bords longs des lames de la première rangée.

(b) Appliquer un cordon continu d'adhésif BlueFusion Wilsonart d'une épaisseur de 2,4 mm (3/32 po) dans la rainure longue et courte et poser la deuxième lame dans la deuxième rangée en la posant à plat sur le sol, utiliser le bloc de frappe Wilsonart et un marteau pour taper DOUCEMENT sur le bord court et le bord long pour l'engager à fond, jusqu'à resserrer complètement les joints. Nous vous recommandons de relier le bord court en premier, puis le bord long de gauche à droite. (B) **Consigne importante d'installation** : au moment de resserrer les joints, toujours placer le bloc de frappe Wilsonart Tapping Block à au moins 101 mm (4 po) du bord du joint court. La dernière lame de la première rangée doit être coupée à la bonne longueur. Installer la dernière lame en la posant à plat sur le sol et en tirant de son bord court pour l'engager à fond, jusqu'à resserrer complètement l'écartement. N'oubliez pas d'appliquer un cordon continu d'adhésif Bluefusion dans la rainure longue et courte pour chaque lame de la rangée.

(c) Répéter les étapes (a) et (b) pour la troisième rangée. Cette lame mesurera environ 610 mm (24 po) de long. Utiliser un pied de biche pour relier les bords longs des lames de la dernière rangée. N'oubliez pas d'appliquer un cordon continu d'adhésif Bluefusion de 2,4 mm (3/32 po) dans la rainure longue et courte pour chaque lame de la rangée.

(d) Répéter les étapes (a) et (b) pour la quatrième rangée. Cette lame mesurera environ 305 mm (12 po) de long. Utiliser un pied de biche pour relier les bords longs des lames dans la dernière rangée. N'oubliez pas d'appliquer un cordon continu d'adhésif Bluefusion dans la rainure longue et courte pour chaque lame de la rangée.

Ceci s'appelle méthode en marche d'escalier 4-3-2-1. Vous devez maintenir ce décalage dans les rangées suivantes (D).



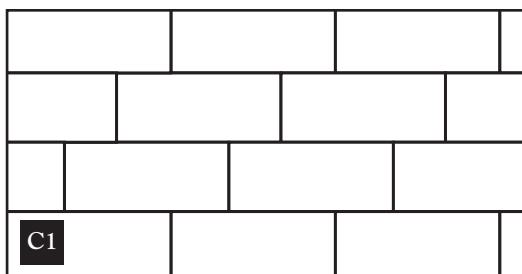
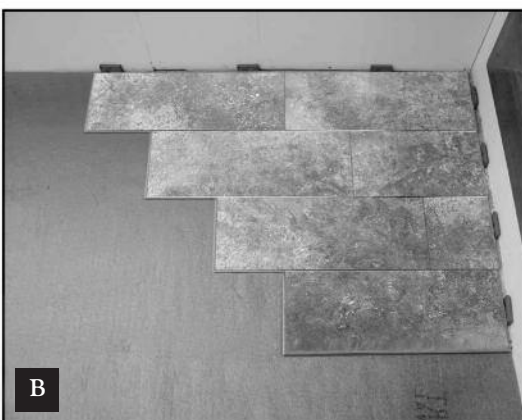
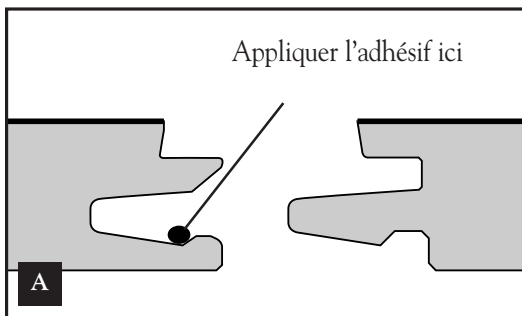

Installation avec décalage de 6 po

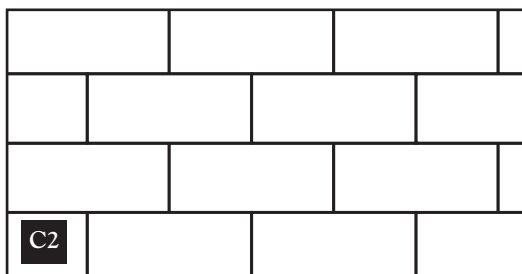

Installation avec décalage de 9 po



## Processus d'installation – Tuiles rectangulaires

**Procédures de collages :** Les procédures de collage suivantes sont recommandées pour l'installation des revêtements de sol Wilsonart dans des zones humides, des conditions climatiques extrêmes et/ou en remplacement de l'acclimatation.

Quand l'adhésif BlueFusion de Wilsonart est utilisé dans une zone humide, dans des conditions climatiques extrêmes et/ou à la place de l'acclimatation, il faut soit coller le sol entier, soit séparer la zone au moyen d'une moulure d'extension en T. Cette moulure doit être utilisée entre les zones collées et non collées du revêtement de sol.

Il faut utiliser l'adhésif BlueFusion de Wilsonart lorsque le revêtement de sol Wilsonart est posé dans des zones comportant des objets lourds tels tables de billard, aquariums de 100 gallons, pianos, etc. Ce même adhésif est aussi nécessaire lorsque le revêtement dépasse 7,92 m (26 pi) dans le sens de la largeur ou 12,19 m (40 pi) dans le sens de la longueur.

Pour obtenir des suggestions à propos de l'emploi de l'adhésif BlueFusion de Wilsonart dans votre région, consultez votre distributeur local. Les conditions régionales peuvent affecter le mode d'application recommandé pour cet adhésif. Les zones à conditions climatiques extrêmes sont celles qui débordent du taux normal d'humidité relative (HR), de 35 % à 65 %, pour des périodes prolongées (deux semaines ou plus).

Si le revêtement de sol Wilsonart est installé à l'intérieur des paramètres ci-dessus, il faut appliquer l'adhésif BlueFusion sur les deux côtés rainurés du profil Tap-N-Lock profile (A). **Ne pas** remplir la rainure complètement d'adhésif. Appliquer plutôt un cordon continu de 2,4 mm (3/32 po) d'adhésif au bas des profils rainurés. Lorsque l'adhésif est appliqué correctement, aucun nettoyage n'est requis.

L'adhésif BlueFusion de Wilsonart est exigé dans toutes les installations pour sceller les bords des matériaux qui ont été coupés. Enduire ou badigeonner tous les matériaux coupés d'adhésif BlueFusion.

### Déterminer la disposition de la pièce

- Les tuiles rectangulaires s'installent de droite à gauche. (B)

Les tuiles rectangulaires doivent être posées parallèlement à la lumière venant des fenêtres (les joints longs devant faire face à la source de lumière d'une fenêtre) ou parallèlement à la longueur de la pièce (D1 et D2). Après avoir déterminé la meilleure orientation du revêtement de sol et choisi le mur de départ de la pose, mesurer la largeur de la pièce (en millimètres ou en pouces). Diviser par 196 mm (7,70 po) pour déterminer le nombre de rangée de tuiles rectangulaires et la largeur de la dernière rangée. Si la dernière rangée mesure moins de 51 mm (2 po) de large, il faudra l'ajuster en coupant la première rangée de tuiles rectangulaires dans le sens de la longueur.

*Remarque : La plupart des dispositions de tuiles rectangulaires exigent un excédent de matériau d'au moins 7 % de la superficie totale à installer. Cela peut varier selon la disposition*

Les tuiles rectangulaires doivent être posées avec un décalage minimum de 152,4 mm (6 po) des côtés courts. Wilsonart recommande un décalage des côtés courts de 152,4 mm ou 228 mm (6 ou 9 pouces). (C1 ou C2)

### Poser la première rangée de revêtement de sol

Vérifier que les tuiles rectangulaires ne comportent pas de dommages apparents avant et pendant l'installation. Les tuiles visiblement endommagées NE DOIVENT PAS être installées. Pour obtenir un effet aléatoire optimal, vous devez effectuer l'installation du revêtement en utilisant du matériel provenant de différentes caisses.

(a) Avant d'installer la première rangée de tuiles rectangulaires, les profils rainurés saillants faisant face au mur doivent être soigneusement retirés (E). Les tuiles rectangulaires s'installent de droite à gauche. Utiliser des entretoises de 6,35 mm (1/4 po) entre la tuile et les murs pour assurer un espace de dilatation adéquat. Commencer la première rangée avec une tuile rectangulaire pleine longueur avec les profils rainurés retirés faisant face au coin. Enduire ou badigeonner les bords exposés coupés avec l'adhésif BlueFusion Wilsonart. Placer un jeu d'entretoises entre le mur et les côtés courts de la tuile pour maintenir l'écartement nécessaire.

(b) Une fois la première tuile rectangulaire de la première rangée posée, installer la tuile suivante de cette rangée en la posant à plat sur le sol. La tuile doit être positionnée avec un côté languette court orienté vers la gauche et le profil rainuré long retiré orienté vers le mur (toujours en plaçant une entretoise entre le bord de la tuile et le mur). De plus, le bord rainuré court doit se trouver près du bord court de la languette de la première tuile. En maintenant la deuxième tuile bien à plat sur le sol, utiliser un marteau et un bloc de frappe Wilsonart pour taper DOUCEMENT sur la languette du bord court de la deuxième tuile pour l'engager à fond jusqu'à resserrement complet de l'écartement. (F)

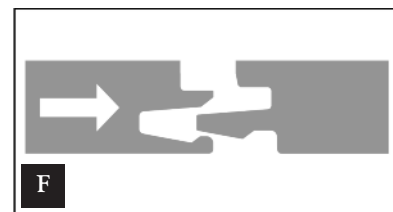
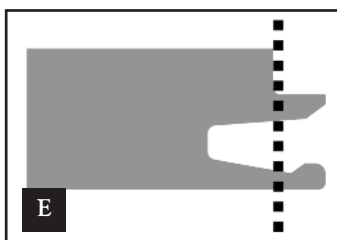

(c) Répéter l'étape (b) jusqu'à l'installation complète de toutes les tuiles de la première rangée. La dernière tuile de cette rangée doit être coupée à la bonne longueur. Installer cette dernière tuile en la posant à plat sur le sol et en tirant son côté court de manière à l'engager jusqu'à resserrement complet de l'écartement. (A)

### Poser les rangées restantes

Les joints d'extrémité des tuiles rectangulaires doivent être décalés d'au moins 152,4 mm (6 po).

Préparer les tuiles qui seront utilisées pour commencer les deuxième et troisième rangées de revêtement de sol. Pour un décalage de 152,4 mm (6 po), découper une tuile à une longueur de 305 mm (12 po) en coupant l'extrémité rainurée, puis découper une tuile à une longueur de 152,4 mm (6 po) en coupant l'extrémité rainurée.

Pour un décalage de 228 mm (9 po), découper la tuile de la deuxième rangée à 228 mm (9 po); la tuile de la troisième rangée sera une tuile pleine longueur de 457,2 mm (18 po) avec le profil rainuré court retiré. Ne pas oublier d'enduire ou badigeonner tous les bords exposés coupés avec l'adhésif BlueFusion de Wilsonart.

(a) Poser la première tuile (305 mm ou 228 mm [12 ou 9 pouces de long]) de la deuxième rangée à plat sur le sol et aussi près que possible de la première rangée. (B) Utiliser le marteau et le bloc de frappe Wilsonart pour taper DOUCEMENT sur le bord long et le bord court de manière à l'engager à fond jusqu'à resserrement complet de l'écartement. Nous recommandons de relier le bord court d'abord, puis le bord long en procédant de gauche à droite. (C) **Directive d'installation importante :** Lors de la fermeture du joint long, toujours placer le bloc de frappe Wilsonart à au moins 101 mm (4 po) du bord du joint court. (D) La dernière tuile de la rangée doit être coupée à la bonne longueur. Installer la dernière tuile en la posant à plat sur le sol et en tirant son bord court de manière à l'engager jusqu'à resserrement complet de l'écartement.

(b) Installer la deuxième tuile de la deuxième rangée en la posant à plat sur le sol et avec ses côtés rainurés aussi près que possible des tuiles déjà posées. Tout en maintenant la tuile bien à plat sur le sol, utiliser le marteau et le bloc de frappe Wilsonart pour taper DOUCEMENT sur le bord long et le bord court de manière à l'engager à fond jusqu'à resserrement complet de l'écartement. Nous recommandons de relier le bord court d'abord, puis le bord long en procédant de gauche à droite. (C) **Directive d'installation importante :** Lors de la fermeture du joint long, toujours placer le bloc de frappe Wilsonart à au moins 101 mm (4 po) du bord du joint court. (D) La dernière tuile de la rangée doit être coupée à la bonne longueur. Installer la dernière tuile en la posant à plat sur le sol et en tirant son bord court de manière à l'engager jusqu'à resserrement complet de l'écartement.

(c) Répéter les étapes (a) et (b) pour la troisième rangée. Cette tuile aura 152,4 mm ou 457,2 mm (6 ou 18 pouces) de long selon le décalage choisi. Utiliser un pied de biche pour relier les bords longs des tuiles de la dernière rangée. Le décalage choisi doit être poursuivi dans les rangées suivantes.

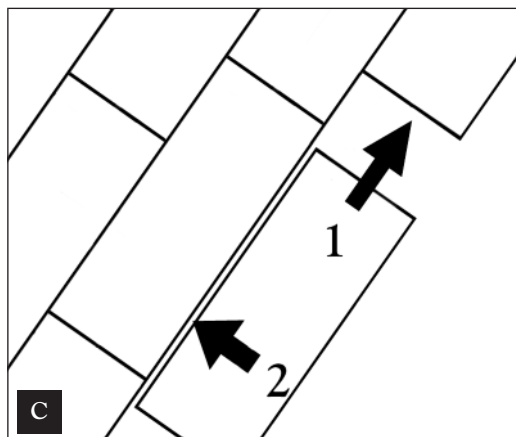
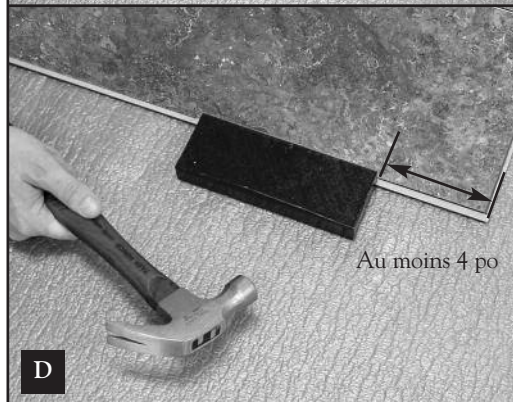

## Processus d'installation – Carreaux

### Déterminer la disposition des carreaux dans la pièce

Lors de la pose de carreaux dans une pièce entière, mesurer la largeur de la pièce (en millimètres ou en pouces) et diviser par 392 mm (15,45 po) pour déterminer le nombre de rangées de carreaux et la largeur de la dernière rangée. S'il est déterminé que la dernière rangée mesurera moins de 76 mm (3 po), il faudra ajuster cela en coupant la première rangée de carreaux dans le sens de la longueur. Pour les motifs en mosaïque, toujours ajuster en coupant la largeur et la longueur si les mesures sont inférieures à celles du carreau entier.

L'alignement est important. Lorsque les carreaux de Wilsonart sont posés coin contre coin comme dans les installations standard de carreaux à composition vinylique (VCT), il faut s'assurer que leur alignement est précis (A). Si les carreaux Wilsonart sont posés coin contre coin, il faut prendre soin d'éviter de les désaligner pendant l'assemblage avec le bloc de frappe. **Lorsque les carreaux Wilsonart sont posés coin contre coin, la première rangée de carreaux complète doit être collée avec l'adhésif BlueFusion Wilsonart et doit pouvoir polymériser pendant une (1) heure. Reportez-vous aux techniques et procédures de collage à la page précédente.** Ceci vous aidera à éviter et minimiser le mauvais alignement des carreaux. **Des carreaux mal alignés peuvent causer des écailles sur les coins des carreaux.** Les carreaux Wilsonart peuvent aussi être posés en quinconce (B).

*Remarque : La plupart des dispositions de carreaux exigent un excédent de matériau d'au moins 7 % à 10 % de la surface carrée totale à installer. Cela peut varier selon la disposition dans la pièce. Les carreaux peuvent être installés coin contre coin ou avec les joints décalés si le motif le permet.*

### Poser la première rangée de revêtement de sol

**REMARQUE :** Si le revêtement de sol est coupé à l'intérieur, équiper la scie d'un système de ramassage de poussière. Veuillez installer des barrières en plastique dans les ouvertures de pièce de manière à confiner la poussière dans la zone de travail. Éviter de respirer la poussière produite en sciant des produits de bois en portant un masque antipoussière approprié.

Vérifier que les carreaux Wilsonart à la technologie Tap-N-Lock ne paraissent pas visiblement endommagés avant et pendant l'installation. Les carreaux présentant des dommages visibles NE doivent PAS être installés.

**Directives d'installation spécifiques pour une pose des carreaux coin contre coin.** Pour la pose des carreaux Wilsonart coin contre coin, coller ensemble la première rangée de carreaux complète, en utilisant l'adhésif BlueFusion Wilsonart (reportez-vous aux procédures de collage de la page précédente). Il est important que ces carreaux soient alignés avec précision. Cette rangée doit sécher pendant une heure minimum avant de procéder avec le reste de l'installation. Si la première rangée n'est pas en carreaux complets (veuillez consulter la section Déterminer la disposition dans la pièce), installer les carreaux contre la première rangée complète collée ensemble après la polymérisation de l'adhésif pendant une heure minimum. Ensuite, installer des entretoises (6,35 mm - 1/4 po) entre le mur et le sol de la pièce. Les étapes d'installation aideront à minimiser la possibilité de coins écaillés. Il faut néanmoins toujours procéder avec soin pour éviter les dégâts d'écaillage aux carreaux. En commençant la pose des rangées restantes, il est important de s'assurer que les entretoises soient positionnées étroitement afin d'éviter tout décalage des carreaux dans ces rangées. Veuillez lire et suivre les directives ci-dessous pour obtenir des instructions additionnelles pour la pose des carreaux coin contre coin ou en quinconce.

(a) Avant d'installer la première rangée de carreaux, les profils rainurés saillants faisant face au mur doivent être retirés soigneusement (A). N'oubliez pas d'enduire/badigeonner les bords exposés de tout matériau coupé avec l'adhésif BlueFusion Wilsonart. Les carreaux sont posés de droite à gauche ou de gauche à droite. Utiliser des entretoises de 6,35 mm (1/4 po) entre le carreau et les murs pour assurer un espace de dilatation adéquat. positionner le premier carreau avec les profils rainurés retirés faisant face au coin.

(b) Après la pose de la première lame dans la première rangée, il faut appliquer un cordon continu d'adhésif BlueFusion Wilsonart d'une épaisseur de 2,4 mm (3/32 po) dans la rainure du prochain carreau à poser (B). Installer ce carreau dans la première rangée en la posant à plat sur le sol. Le carreau doit être positionné avec un côté languette face vers la gauche et avec le profil rainuré retiré faisant face au mur (utilisant toujours une entretoise entre le bord de carreau et le mur) et son bord rainuré se trouve près du bord de languette du premier carreau. Aligner étroitement et tout en gardant le deuxième carreau à plat sur le sol, utiliser un marteau et un bloc de frappe Wilsonart et taper DOUCEMENT sur la languette du deuxième carreau pour l'engager à fond jusqu'à resserrer complètement l'écartement (C).

(c) Répéter l'étape (b) jusqu'à ce que tous les carreaux de la première rangée aient été posés. N'oubliez pas d'appliquer un cordon continu d'adhésif Bluefusion Wilsonart de 2,4 mm (3/32 po) dans la rainure pour chaque carreau de la rangée. Le dernier carreau de la première rangée doit être coupé à la bonne longueur. Installer le dernier carreau en le posant à plat sur le sol et en le tirant pour l'engager à fond jusqu'à resserrer complètement l'écartement (C).

*Remarque : Si le mur n'est pas droit, tracer le contour du mur sur la première rangée de carreaux et faire les corrections nécessaires. Ne pas oublier d'enduire ou badigeonner tous les bords exposés coupés avec l'adhésif BlueFusion Wilsonart.*

### Poser les rangées restantes

Commencer la pose de la deuxième rangée en retirant le profil rainuré qui sera posé contre le mur. N'oubliez pas d'appliquer un cordon continu d'adhésif Bluefusion Wilsonart de 2,4 mm (3/32 po) dans la rainure ; ensuite, aligner le premier carreau dans la deuxième rangée avec le carreau de départ de la première rangée. Aligner étroitement et utiliser un marteau et un bloc de frappe Wilsonart pour taper DOUCEMENT sur la languette du carreau de la deuxième rangée pour l'engager à fond avec le carreau de première rangée, jusqu'à resserrer complètement l'écartement. Appliquer un cordon continu d'adhésif BlueFusion Wilsonart d'une épaisseur de 2,4 mm (3/32 po) dans les deux rainures et ensuite poser le deuxième carreau dans la deuxième rangée en le posant à plat sur le sol avec les côtés rainurés le plus près possible des carreaux déjà posés. Tout en gardant le carreau à plat sur le sol, utiliser le bloc de frappe Wilsonart et un marteau pour taper DOUCEMENT sur la languette du carreau pour l'engager à fond avec les carreaux déjà posés. Attention : Il est important d'éviter que les carreaux soient mal alignés lors de leur assemblage par bloc de frappe. Continuer en posant les carreaux dans la deuxième rangée de telle manière. Le dernier carreau de la deuxième rangée doit être coupé à la bonne longueur. Installer le dernier carreau en le posant à plat sur le sol et en le tirant pour l'engager à fond jusqu'à resserrer complètement l'écartement. Répéter ces étapes pour les rangées restantes.

*Remarque : Ne pas oublier d'enduire ou badigeonner tous les bords exposés avec l'adhésif BlueFusion Wilsonart.*

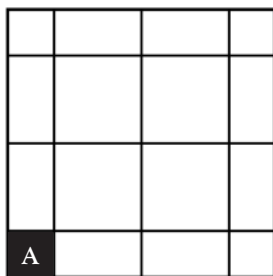

Pose d'un coin à l'autre

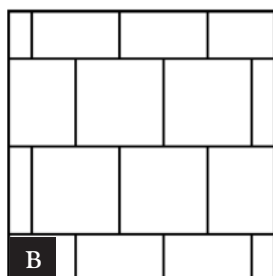

Pose en quinconce

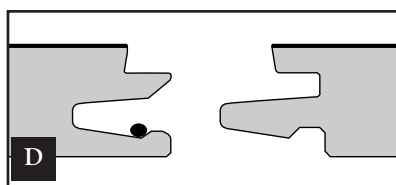
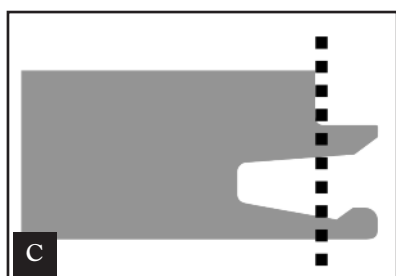

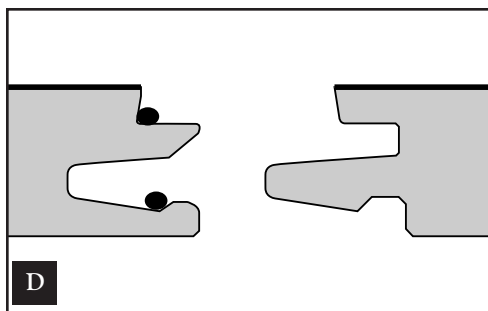

## Processus d'installation – Directives pour l'installation dans les établissements de soin de santé

### Lames et carreaux :

En plus des procédures de collage requises plus haut, toutes les applications dans les établissements de soin de santé exigent les procédures de collage additionnelles suivantes (A).

Toutes les applications dans les établissements de soin de santé (ainsi que dans les lieux où il peut y avoir de l'humidité topique tels que les restaurants, boîtes de nuit, etc.) exigent une bande supplémentaire d'adhésif BlueFusion de Wilsonart sur la partie supérieure de la languette. L'adhésif BlueFusion doit être appliqué sur les deux profils rainurés ainsi que sur la partie supérieure de la rainure étendue sur les deux profils rainurés longs et courts. Appliquez assez d'adhésif pour sceller complètement les rebords afin d'empêcher la pénétration d'humidité de tous les côtés. Après l'assemblage des panneaux par bloc de frappe, l'excès d'adhésif expulsé devrait apparaître sur toute la longueur des joints aussitôt que les lames/carreaux seront uni(e)s. Ce processus répondra à la norme AHA Code 7.28.B5 pour les applications dans les établissements de soin de santé, tout en offrant une protection améliorée contre l'humidité le long du joint pour les zones où il peut y avoir de l'humidité topique.

Veillez noter que ce processus nécessitera le nettoyage de la colle additionnelle du sol. Essuyer tout excès de colle avec une spatule en plastique et un chiffon humide. Ensuite, humidifier un chiffon doux et propre dans un mélange de quatre litres d'eau et 30 ml (1 oz) de produit de nettoyage pour revêtements de sol Wilsonart et essuyer le film de colle restant de la surface. Utiliser un chiffon sec pour retirer tout résidu laissé par le chiffon humide. N'oubliez pas que l'adhésif BlueFusion Wilsonart doit être retiré complètement du sol dans une heure suivant l'application. Les résidus d'adhésif laissés sur le sol pendant des périodes prolongées seront très difficiles à retirer. L'humidité topique doit être éliminée du revêtement de sol Wilsonart selon nos recommandations répertoriées dans le guide de soin et d'entretien.

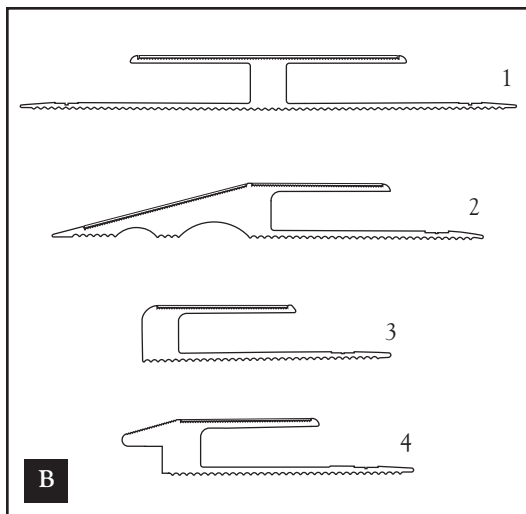

## Installation des moules commerciales Exact Match de Wilsonart

**Profils de bordure :** les revêtements de sol Wilsonart proposent quatre moules commerciales Exact Match laminées haute pression, en aluminium bronzé qui peut adhérer à n'importe quel modèle de revêtement commercial. Disponible en longueurs de 2,4 m (8 pi) (A).

- 1) **Mouleur de dilatation en T** – pour joindre deux zones de revêtement de sol stratifié aux passages de porte ou aux seuils. S'utilise également pour unir différents types de sol ayant la même hauteur.
- 2) **Mouleur de transition** – pour joindre des revêtements de sol laminés à d'autres matériaux de sol à hauteur variable.
- 3) **Mouleur d'extrémité** - pour la finition des seuils de porte lorsque le revêtement se termine ou pour faire la transition à une moquette.
- 4) **Transition pour moquette** - pour joindre le revêtement laminé à la moquette.

Les moules de dilatation en aluminium Exact Match des revêtements de sol commerciaux de Wilsonart devraient être fixées au sous-plancher avec des clous en aluminium pour béton 13 mm ou 16 mm (1/2 po ou 5/8 po). Mettre les moules en place, utiliser une perceuse avec une mèche à maçonnerie 3,2 mm (1/8 po) et percer à travers le rebord inférieur de la moule et le béton à chaque 305 mm (12 po). Les clous pour béton doivent être plats et à niveau avec le rebord inférieur de la moule. Au moment de l'installation des moules de dilatation en T (Exact Match en aluminium ou laminées (Laminate Wrapped)), il est préférable de placer tous les autres clous (en quinconce) sur les côtés opposés des rebords de la moule. La fixation mécanique est la meilleure façon d'installer les moules commerciales, mais elles pourraient être installées avec un mastic de qualité construction tel que Liquid Nails<sup>®</sup> LN-602 ou LN-950. Si vous utilisez un mastic de qualité construction, vous devez appliquer l'adhésif sur toute la surface avec une truelle de 45,7 mm (1,8 po) à encoche en V ou carrée. Ne joignez pas les moules au sous-plancher par la méthode de cordon de colle. Rappel : ne pas clouer ni coller des revêtements de sol Wilsonart au sous-plancher. Les moules installées sur les seuils de porte devraient être installées directement sous la porte fermée et non au milieu du montant de la porte. Ne jamais modifier des moules commerciales Wilsonart, car ceci peut affecter leur performance.

Les moules de bande de transition, de moules d'extrémité et les moules d'angle de marche en aluminium doivent être collées au sous-sol avec du mastic de qualité construction Liquid Nails LN-602 et/ou avec des fixations mécaniques.

**Ne pas** appliquer trop d'adhésif car cela peut gêner la dilatation et la contraction du revêtement de sol.

**Profils de bordure :** Les revêtements de sol Wilsonart offrent trois profils de bordures laminées, y compris (C) :

- 1) **Plinthe** – pour ajouter une touche de finition personnalisée le long des murs. Longueur de plinthe = 2,4 m (95 po)
- 2) **Quart-de-rond** – pour couvrir l'écartement de 6,35 mm (1/4 po) laissé le long des murs et d'autres surfaces verticales fixes. Longueur du quart-de-rond = 2,4 m (95 po)
- 3) **Marche (giron) d'escalier One Step<sup>®</sup>** – sert de marche d'escalier complète comportant le nez de marche, avec une garantie commerciale de 5 ans.

Ces bordures découpées comportent le stratifié Wilsonart en surface et fournissent le même entretien facile et la même durabilité que le revêtement de sol. Dimensions des marches d'escalier One Step : 121 cm x 36 cm (47 1/2 po x 14 1/8 po).

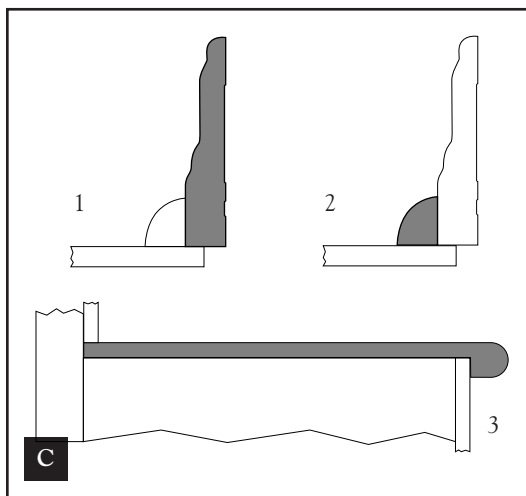

## Plinthes et quart-de-rond

### Installation des plinthes et des quart-de-rond

#### À FAIRE :

- Les plinthes et les quart-de-rond doivent être fixés à la surface du mur adjacent – pas du sol – pour permettre au sol de bouger selon les besoins.
- Utiliser une scie électrique à onglet avec une lame à pointe au carbure (de type triple copeau ou équivalent) pour couper les moulures enveloppées en stratifié. Il n'est pas conseillé de scier à la main.
- Lors de la découpe, toujours placer la moulure de manière à ce que la lame coupe à travers la surface laminée.
- Pour de meilleurs résultats, utiliser une cloueuse pneumatique avec la pression d'air réglée entre 41 et 55 bars (60 à 80 livres par po<sup>2</sup>).
- Toujours placer les clous dans la surface la plus plate de la moulure – pas sur un bord arrondi.
- Coller tous les onglets internes et externes pour éviter les séparations et les déformations des raccords à onglet.
- Remplir tous les trous de pointe de la surface laminée avec un mastic coloré approprié.
- Si la moulure est clouée à la main, faire des avant-trous pour les clous pour éviter de fendre la surface laminée.
- Porter une protection oculaire pour scier et clouer.
- Porter des gants pour protéger les mains contre tout contact avec les adhésifs et les produits d'étanchéité.
- Porter un masque antipoussières pour scier des produits en bois.

#### À NE PAS FAIRE :

- Clouer la moulure au sol.
- Clouer la moulure sur un angle.
- Placer les clous à moins de 25 mm (1 po) de l'extrémité de la moulure.
- Placer les clous dans le rayon interne de la surface de moulure.
- Frapper la surface laminée de la moulure avec un marteau ou un autre objet.
- Tordre une moulure laminée pour l'ajuster à un contour arrondi : ceci entraînerait une délamination.
- Appliquer de la cire ou de la peinture sur la surface laminée.
- Clouer manuellement les profils laminés sans percer d'avant-trou.
- Enfoncer un clou à ras ou en dessous de la surface laminée sans utiliser de chasse-clou.



## Installation des giron d'escalier One Step<sup>MD</sup>

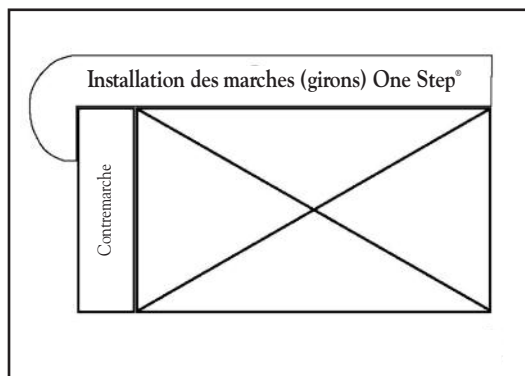

### Information générale :

- Les instructions d'installation suivantes conviennent uniquement aux escaliers enclos des deux côtés. Les instructions d'installation pour un escalier ouvert seront données sur demande.
- Les escaliers doivent être préparés pour accepter les marches d'escalier. Les procédures varient selon la situation spécifique.
- Les giron d'escalier One Step<sup>MD</sup> et les contremarches (utilisant les lames de revêtement de sol Wilsonart) doivent former des angles de 90° pour assurer une bonne installation.
- Les giron d'escalier One Step<sup>MD</sup> ne peuvent pas être installés sur des marches courbes.
- Jamais utiliser un support de sous-couche pour les applications de marches d'escalier.
- Les giron d'escalier One Step<sup>MD</sup> et les contremarches doivent être collées avec un mastic de type construction tel que Liquid Nails<sup>MD</sup> LN-602 ou LN-950.

### Installation des marches d'escalier One Step<sup>MD</sup>

Avant l'installation des marches d'escalier One Step, s'assurer que les marches à couvrir répondront aux normes de construction locales et/ou régionales. Les marches existantes doivent être propres, de niveau, de structure saine, fermement clouées et dépourvues de corps étrangers et de projections. Les escaliers préfabriqués peuvent nécessiter la dépose ou l'extension du nez de marche existant. La dépose du nez d'escalier peut nécessiter l'emploi d'une scie circulaire électrique, une scie sauteuse et/ou une scie à main. Veiller à ne pas endommager les renforts existants et à ne pas les marquer. Pour les constructions neuves, s'enquérir auprès du constructeur/des entrepreneurs pour gagner du temps et des délais de préparation.

L'installation des giron d'escalier One Step peut commencer du haut ou du bas de l'escalier. Indépendamment du point de départ, essayer à sec toutes les marches et contremarches avant de les coller en place. Si un revêtement de sol Wilsonart est utilisé en haut de l'escalier, ne pas oublier de tracer la contremarche en premier, avant d'installer le giron d'escalier One Step, le nez de marche stratifié ou la moulure de descente de marche. À l'aide de papier-feutre, de brouillon ou d'un gabarit tel que le Stair Wizard, faire un modèle pour chaque marche et contremarche. Ceci réduira le nombre d'essayages de marches et contremarches. Placer le modèle ou le gabarit sur le giron d'escalier One Step. Utiliser le gabarit pour transférer des marques de crayon sur la marche. S'assurer de compter l'épaisseur du nez de marche et de la contremarche. Couper les marches d'escalier One Step à la mesure avec une scie circulaire à lame aiguisée, tout en s'assurant que les dents de scie coupent à travers la surface décorative. Si vous ne pouvez pas obtenir une coupe lisse et propre avec la scie circulaire, utilisez une fraise pour obtenir une coupe finale propre. En utilisant une scie circulaire, couper grossièrement la marche One Step 2 mm (1/16 po) plus large que désiré. Utiliser une fraise à coussinet supérieur ou un système de guidage de gabarit à réglage droit pour finir la coupe. Ne pas oublier lors du détournement du côté de la marche que la quantité maximum de matériau à retirer est de 2 mm (1/16 po) de large. Commencer au niveau du nez, détourner de la droite vers la gauche (opposé à la bonne direction). Détourner le nez d'environ 6,35 mm (1/4 po) et arrêter. Ceci réduira le risque de casser le stratifié du nez lorsque la mèche fraise sort du profil. Recommencer le fraisage de gauche à droite et avancer à travers le profil du nez. Cette méthode permet d'éviter que le stratifié ne se casse lorsque la mèche fraise sort du profil du nez de marche d'escalier.

## Installation du revêtement de sol sur les contremarches

### En commençant en haut des escaliers :

Les contremarches doivent être marquées avant de coller en place la partie supérieure de la marche. La rainure étendue en usine sur la contremarche doit être coupée jusqu'à la surface décorative. Ensuite, ce bord est placé derrière la marche inférieure. Les contremarches doivent glisser derrière le nez de marche et soutenir la marche supérieure, tout en tenant la marche inférieure en place (1). Les contremarches doivent être collées à l'aide d'un mastic de qualité construction (voir la section Collage des marches et contremarches). Couper la largeur de marche à la bonne dimension avec une scie circulaire à lame aiguisée. S'assurer de couper de sorte que les dents de la lame de scie coupent à travers la face décorative. Si vous ne pouvez pas obtenir une coupe lisse et propre avec la scie circulaire, utiliser une fraise pour obtenir une coupe propre finale. En utilisant une scie circulaire, couper grossièrement la marche One Step 2 mm (1/16 po) plus large que désiré. Utiliser une mèche détoureuse à coussinet supérieur ou un système de guidage de gabarit à bord droit pour finir la coupe. La coupe finale de chaque marche et contremarche doit être faite au moins 2 mm (1/16 po) plus petit que la largeur réelle de la marche. Ceci facilitera l'installation sans endommager ni marquer le renfort, tout en permettant la dilatation et la contraction. Répartir la différence laisse un espace de 0,8 mm (1/32 po) à combler d'un mastic coordonné en couleur lorsque le collage est terminé. Continuer l'installation de haut en bas. Ceci permet d'éviter le passage sur l'escalier pendant l'installation.

### En partant du bas des escaliers :

Si le revêtement de sol Wilsonart est installé sur le sol en bas des escaliers, s'assurer de maintenir un espace de dilatation minimum de 6,35 mm (1/4 po). Marquer la première contremarche, puis utiliser le papier-feutre ou le Stair Wizard pour tracer le contour des marches. Couper grossièrement et détourner les marches et contremarches, comme décrit précédemment jusqu'à ce que l'escalier soit terminé.

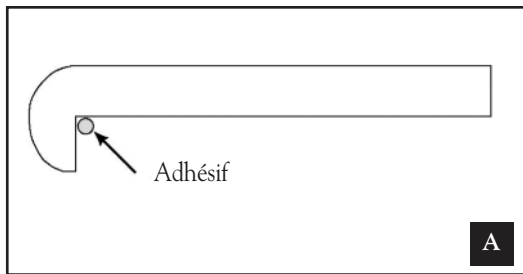

### Coller les marches et contremarches :

À l'aide d'un mastic de qualité construction, tel que Liquid Nails<sup>®</sup> LN-602 ou LN-950, coller les marches et contremarches. Étaler sur toute la surface ou juste un cordon. Si toute la surface doit être enduite, utiliser une truelle 2,4 mm (3/32 po) à encoche en « v » ou « carrée », ou un outil similaire. Pour la méthode de cordon de colle, appliquer cinq cordons continus de 13 mm (1/2 po) sur la largeur (longue dimension) des marches et contremarches. Quelle que soit la méthode utilisée, appliquer un cordon continu d'adhésif derrière le nez d'escalier dans le coin intérieur pour que la contremarche puisse tenir et combler les trous (A). Ceci renforcera le nez de l'escalier. Enfoncer des clous à tête perdue ou mettre de la colle fondue chaude en quelques points permet de maintenir la marche One Step en place jusqu'à la prise de l'adhésif de qualité construction. Pour les escaliers en béton ou en métal, utiliser uniquement Liquid Nails<sup>®</sup> LN-602 ou LN-950. ou un adhésif de type construction.

## Réparations – remplacement de lame ou de carreau

### Besoins en matériaux et outils :

En plus des outils et matériaux standard requis pour l'installation d'un plancher flottant, les outils et matériaux suivants sont nécessaires lors du remplacement d'un panneau de revêtement de sol Wilsonart :

- Lame/carreau de rechange plus un(e) ou deux de surplus en cas d'erreur. (REMARQUE : il est absolument indispensable de laisser les lames/carreaux de rechange dans la pièce où ils seront installés pendant un minimum de 48 heures avant d'effectuer tout remplacement)
- Scie circulaire sans cordon
- Pistolet applicateur d'adhésif thermofusible (pour l'aplanissement des joints)
- Marqueur à pointe feutre
- Ruban à mesurer
- Aspirateur
- Ventouses
- Marteau
- Tournevis
- Ruban adhésif bleu
- Adhésif BlueFusion Wilsonart
- Ruban polyéthylène en cas de dommage au support de sous-couche
- Spatule de plastique Wilsonart
- Couteau ou burin à mastic
- Mèche fraise Wilsonart
- Fraise à rainurer

Temps – Le remplacement d'une lame ou d'un carreau prendra environ une heure. Ne vous hâtez pas et suivez toutes les recommandations pour que le remplacement de la lame ou du carreau soit un succès.

**REMARQUE :** Prenez toujours les précautions de sécurité appropriées lorsque vous utilisez des outils électriques.

1. Mesurer 6,35 mm (1/4 po) à partir des joints sur les quatre côtés de la lame ou du carreau endommagé(e) et à l'aide d'une lame de revêtement en surplus (que vous utiliserez comme réglet) et d'un marqueur fin à pointe feutre (noir recommandé), dessiner un rectangle (lame) ou un carré (carreau) sur la lame ou le carreau endommagé(e).
2. Appliquer un ruban adhésif à dégagement facile de 2 mm (1/16 po) à l'intérieur des joints de la lame endommagée en suivant les lignes de découpage dessinées au marqueur pour savoir où arrêter de couper, afin de ne pas endommager les lames ou les carreaux environnants (voir Fig. 1).
3. Régler la profondeur de coupe de la scie circulaire selon l'épaisseur exacte de la lame ou du carreau (voir Fig. 2).
4. En utilisant la ligne dessinée comme guide, sciez à travers la lame ou le carreau endommagé(e) des quatre (4) côtés tel qu'illustré à la Fig. 3. **REMARQUE :** Ne pas couper plus près des joints que 6,35 mm (1/4 po) des lignes dessinées au marqueur.
5. Pour permettre le retrait de la coupe intérieure de la lame ou du carreau, utiliser un couteau à mastic de chaque côté des quatre coins. À l'aide d'un marteau, taper doucement le couteau à mastic pour percer l'endos de la lame ou du carreau et permettre son retrait (voir Fig. 4). À l'aide du couteau à mastic, soulever et écarter soigneusement vers le haut la partie endommagée de la lame ou du carreau. **ATTENTION :** Faites attention de ne pas endommager les rebords des lames environnantes.

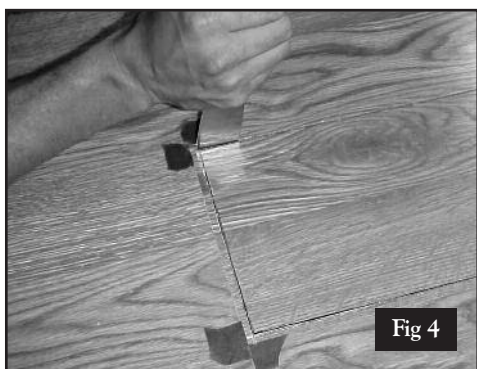
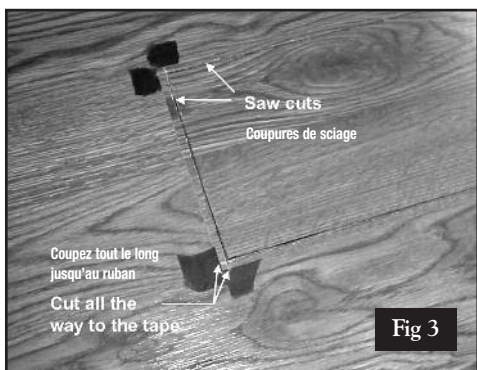
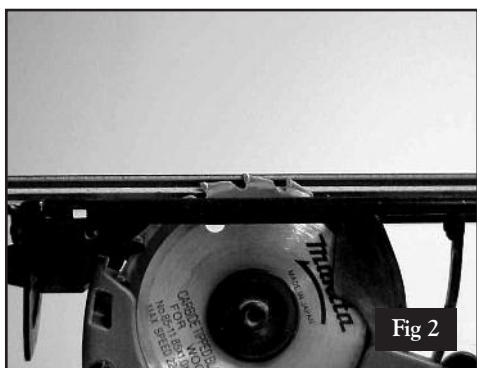
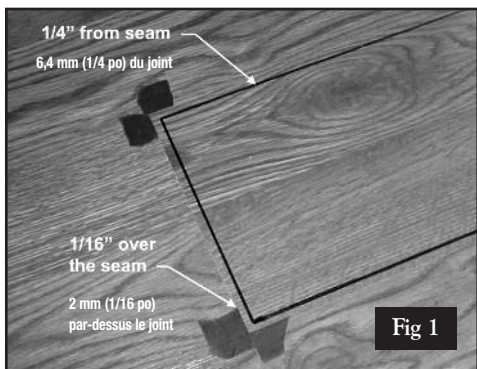

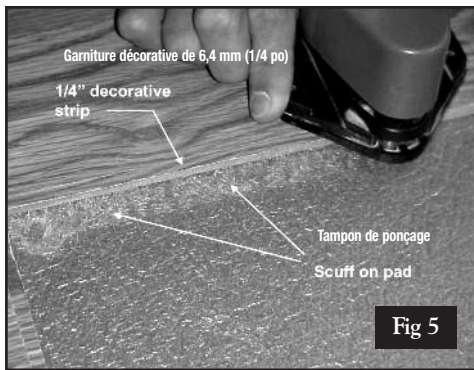

6. Régler une fraise et une mèche fraise (pièce no. H1000545) afin que la mèche ponce la partie supérieure du matelassage de sous-couche (voir Fig. 5). À l'aide de la fraise, passer le long des quatre (4) rebords intérieurs de l'ouverture sciée. À présent, à l'aide d'une pince-étau, enlever soigneusement la garniture décorative de 6,35 mm (1/4 po) du ou des rebords de l'ouverture de la lame ou du carreau (voir Fig. 6). *Remarque : Réparez toute coupure ou déchirure au pare-vapeur avec un ruban polyéthylène ou une bande métallique.*

7. Ensuite, régler la profondeur du banc de scie (dimension « A ») à 5 mm (3/16 po) et régler le guide du banc de scie (dimension « B ») à 5 mm (3/16 po) à partir de l'intérieur de la lame (voir Fig. 7). Ces mesures peuvent être vérifiées en passant un morceau de découpe de planche à travers la scie, puis en mesurant la fente de coupe. Une fois les réglages vérifiés, passer les deux profils latéraux de la languette (côté et extrémité de la lame ou du carreau) sur le banc de scie (voir Fig. 8). Tout en conservant les mêmes réglages, passer de nouveau les profils latéraux de la languette sur le banc de scie pour obtenir une largeur de coupe adéquate (voir Fig. 9).

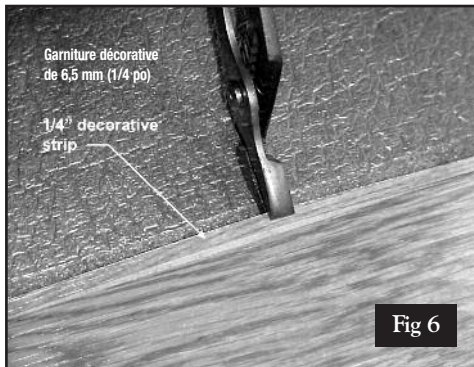

8. Ensuite, régler la profondeur du banc de scie (dimension « A ») à 3 mm (1/8 po) et régler le guide du banc de scie (dimension « B ») à 5 mm (3/16 po) (même chose qu'à l'étape 7 ci-dessus) à partir de l'intérieur de la lame. Ces mesures peuvent être vérifiées en passant une partie de planche découpée à travers la scie, puis en mesurant la fente de coupe. Une fois les réglages vérifiés, passer les deux profils latéraux côté rainure sur le banc de scie. À présent, régler le guide du banc de scie à 8 mm (5/16 po) à partir de l'intérieur de la lame (dimension "B") (voir Fig. 7). Vérifier de nouveau ces mesures à l'aide de la planche de rebut et mesurer la fente de coupe. Repasser les profils latéraux côté rainure sur le banc de scie pour obtenir une largeur de coupe adéquate (voir Fig. 10).

9. Ensuite, essayer la lame / le carreau de remplacement à sec pour vérifier qu'elle/il s'adapte parfaitement de niveau. Ne pas appliquer de colle pendant le processus d'essayage à sec. Appliquer la ventouse sur la lame ou le carreau pour faciliter la manutention et insérer délicatement la lame ou du carreau dans l'ouverture. Vous devez insérer le rebord à rainure longue et le rebord rainuré court d'abord. Placer la lame ou le carreau dans la bonne position à l'aide de la ventouse, du bloc de frappe et d'un marteau. Ne pas forcer. Elle doit s'ajuster sans plier. Après le test d'ajustement final, retirer délicatement la lame ou le carreau de remplacement de l'ouverture.

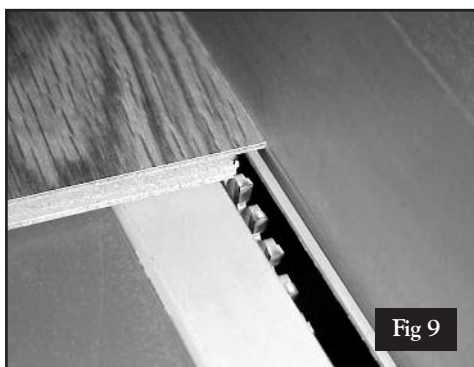
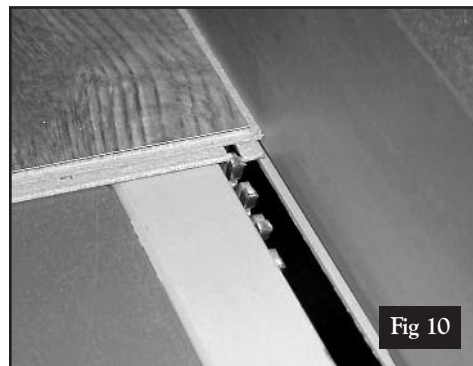
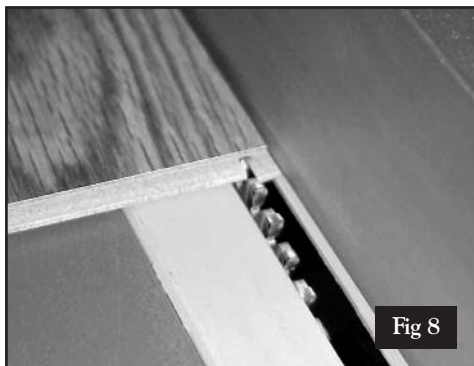
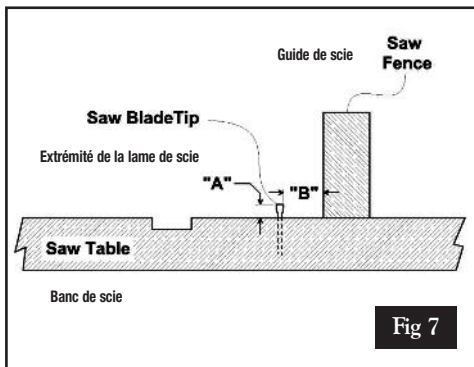



Fig 12

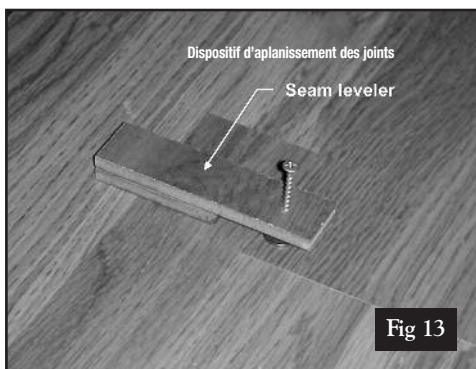

Fig 13

10. Vous devrez utiliser l'adhésif BlueFusion Wilsonart pour coller votre lame/carreau de remplacement tel qu'illustré à la Fig. 11. L'adhésif BlueFusion doit être appliqué sur l'extrémité supérieure des profils rainurés étendus et sur les profils de languette. Appliquez suffisamment d'adhésif pour sceller complètement les rebords afin d'empêcher la pénétration d'humidité de tous les côtés. Insérer ensuite la lame ou le carreau de remplacement dans l'ouverture. Soyez extrêmement prudent car vous devrez répéter toute l'opération si vous endommagez d'autres lames/carreaux pendant le processus. L'excès d'adhésif expulsé devrait apparaître sur toute la longueur des joints aussitôt que les lames/carreaux seront installé(e)s. Essuyer l'excès de colle à l'aide de la spatule plastique de Wilsonart. Ensuite, humecter un chiffon doux et propre avec le nettoyeur Wilsonart pour plancher et essuyer tout résidu de colle. Utiliser un chiffon sec pour retirer tout résidu laissé par le chiffon humide.

11. Vérifier le panneau remplacé pour vous assurer qu'il est de niveau et que tout est correctement aligné. Placer une planche plate (par exemple un contreplaqué de 19 mm (3/4 po) par-dessus la planche de remplacement et appliquer un poids uniformément (pour vous assurer de sa planitude) par-dessus la zone de remplacement au complet (voir Fig. 12).

**Remarque :** Si la lame de remplacement présente des zones plus basses, utiliser le dispositif d'aplanissement des joints pour assurer un ajustement parfait et de niveau du nouveau panneau (voir Fig.13).

12. Laisser reposer pendant 24 heures (sans marcher dessus). Finalement, effectuer une inspection et un nettoyage complets de la zone de travail.



## Nettoyage et entretien

### Introduction :

Le nettoyage et l'entretien du revêtement de sol Wilsonart est simple. Il y a cependant quelques règles d'entretien qui peuvent affecter la performance du revêtement de sol. Entretien préventif :

- Wilsonart recommande de placer des tapis ou des paillasons aux entrées pour capturer autant de saleté ou de débris que possible sous les chaussures.
- Des patins en feutre sous les pieds de chaise et de mobilier sont également recommandés pour protéger le sol.



A

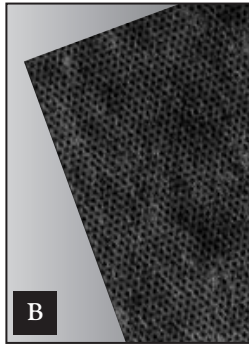

B

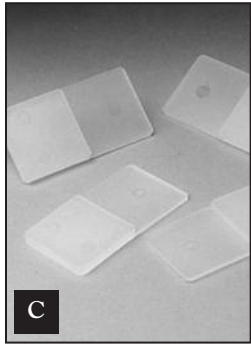

C

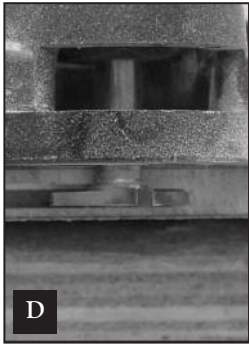

D



E

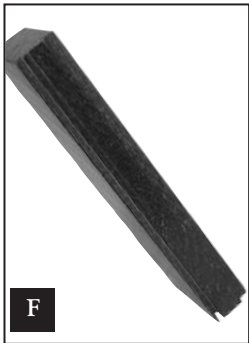

F

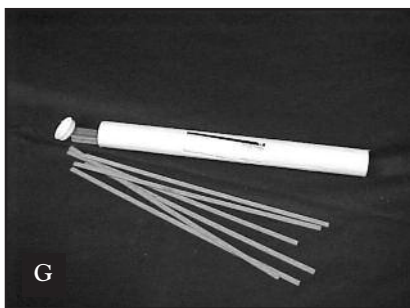

G

### Entretien journalier « A FAIRE » :

L'entretien quotidien du revêtement de sol Wilsonart nécessite d'aspirer ou de balayer le sol pour retirer la saleté et les graviers. Au cas où quelque chose est renversé ou traîné sur le sol, un nettoyage local avec le produit de nettoyage de sol prêt à utiliser Wilsonart (Spot Flooring Spray Cleaner) et un chiffon propre et doux est généralement suffisant.

**Nettoyage avec une vadrouille humide :** Pour un nettoyage plus complet, le revêtement de sol Wilsonart doit tout d'abord être aspiré, puis nettoyé avec une vadrouille humide d'un mélange d'eau chaude et de concentré de nettoyage de revêtement de sol Wilsonart. La vadrouille doit être humide, et non pas dégouliner. Une vadrouille à fibres de coton donnera de meilleurs résultats qu'une vadrouille en éponge synthétique. Utiliser les proportions suivantes d'eau et de produit de nettoyage, en fonction de la condition du sol :

Nettoyage général : 3 cl (1 oz) de produit de nettoyage pour 4 litres (1 gallon) d'eau chaude.

Nettoyage intensif : 6 cl (2 oz) de produit de nettoyage pour 4 litres (1 gallon) d'eau chaude.

### Éviter d'inonder le sol :

Les revêtements de sol Wilsonart ne doivent pas être soumis à une quantité excessive d'eau, et l'eau ne doit jamais être laissée sur le sol. Ceci pourrait créer des taches, de grandes durées de séchage et d'autres problèmes.

### Retirer les taches récalcitrantes :

De temps en temps, quelque chose peut être « collé » au revêtement de sol Wilsonart, comme du chewing-gum ou de la cire de bougie. Il est alors préférable de laisser la tache durcir complètement, puis de la gratter doucement du sol avec le bord émoussé d'un couteau. Le résidu peut être enlevé complètement avec un chiffon propre humidifié d'une petite quantité de produit de nettoyage Wilsonart Flooring Cleaner ou de produits à base d'ammoniac. L'essence minérale ou l'acétone peuvent aussi être utilisées pour retirer les taches faites par des crayons, des feutres, du goudron, des aliments séchés, du cirage à chaussure, des cigarettes, du vernis à ongles ou de la peinture.

### Entretien - À NE PAS FAIRE :

- Ne pas utiliser de matériel mécanique de nettoyage de sol sur un revêtement de sol Wilsonart.
- Ne pas poncer le revêtement de sol Wilsonart.
- Ne pas polir ni cirer le revêtement de sol Wilsonart.
- Ne pas utiliser de produit de nettoyage agressif ou abrasif, de paille de fer, ni de détergent à base de savon sur les revêtements de sol Wilsonart.

### Accessoires d'installation :

Wilsonart offre une variété d'accessoires indispensables à l'installation de ses produits de revêtements de sol stratifiés.

**Adhésif BlueFusion Wilsonart.** Une colle pré-mélangée pour les revêtements de sol commerciaux de Wilsonart : Classic, Estate Plus et Red Label (A).

**Matelassage Wilsonart commercial.** Fournit un pare-vapeur, une acoustique améliorée et un matelassage sous pied. À utiliser par-dessus tous les sous-sols approuvés pour absorber le bruit et l'impact (B). **Il faut utiliser le matelassage commercial de Wilsonart lors de l'installation de toutes les applications commerciales.**

Entretoises d'écartement de revêtement de sol Wilsonart. S'utilisent pour maintenir l'écartement adéquat entre le revêtement de sol et les murs, les autres surfaces verticales du pourtour et autour des encadrements de porte en métal.

**Mèche fraise Wilsonart (Dado Router bit).** Outil pour découper des rainures de précision dans les panneaux de revêtement de sol pendant les applications sur les marches d'escalier et lors du remplacement de celles-ci (D).

**Produit d'étanchéité à la silicone Wilsonart.** S'utilise pour sceller les joints et les bords de revêtement de sol lors d'installation dans des zones humides (E).

**Bloc de frappe Wilsonart.** S'utilise pour assembler les lames ou les carreaux de revêtement de sol (F).

**Languettes Wilsonart détachées.** S'utilisent pour assembler deux matériaux (G).



Corporate Headquarters  
3301 Center Street  
P.O. Box 6110  
Temple, TX 76503-6110  
[www.wilsonartflooring.com](http://www.wilsonartflooring.com)  
1 800 435-0109